

B1=B2=B9=B10=B11=B12=B13=B15=B18
 =B19=B22=B23=B26=B27=B28=B29=B30=B31
 =B32=B33=B34
 1xC30

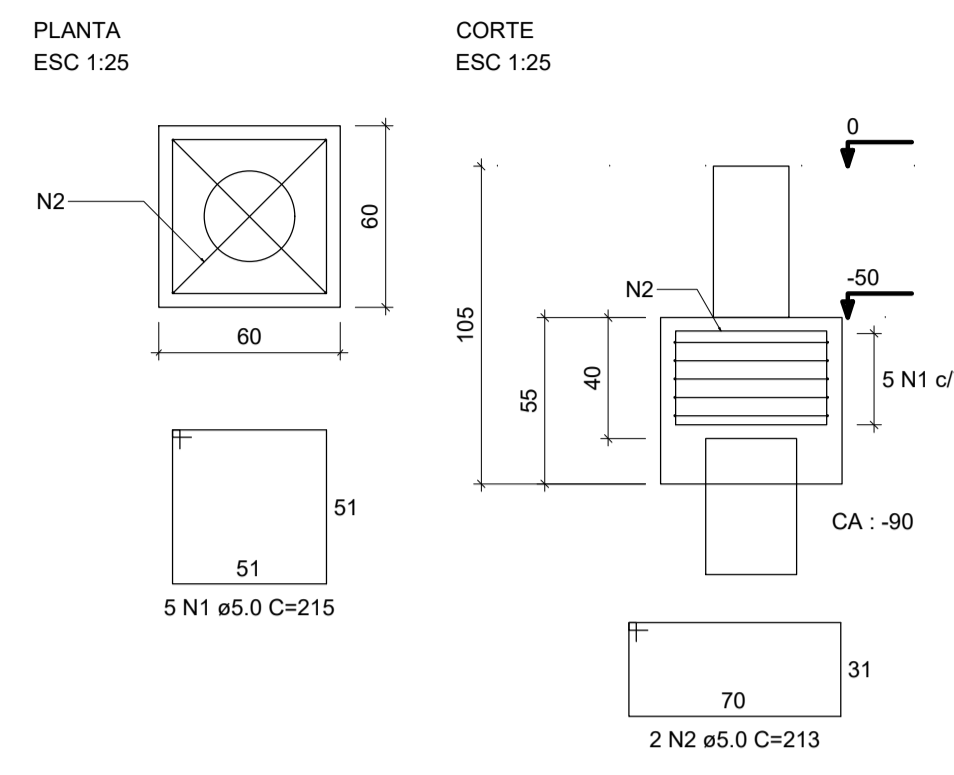

B3-16
 3xC30
 PLANTA
 ESC 1:25

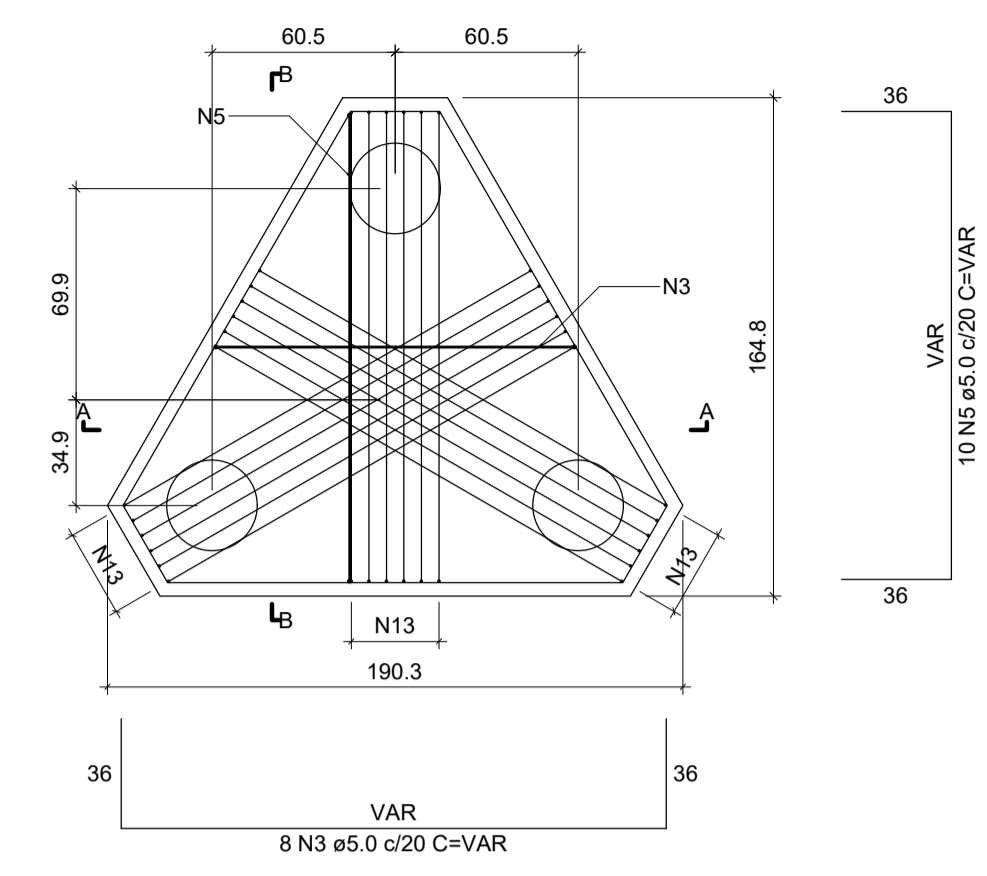

CORTE A-A
 ESC 1:25

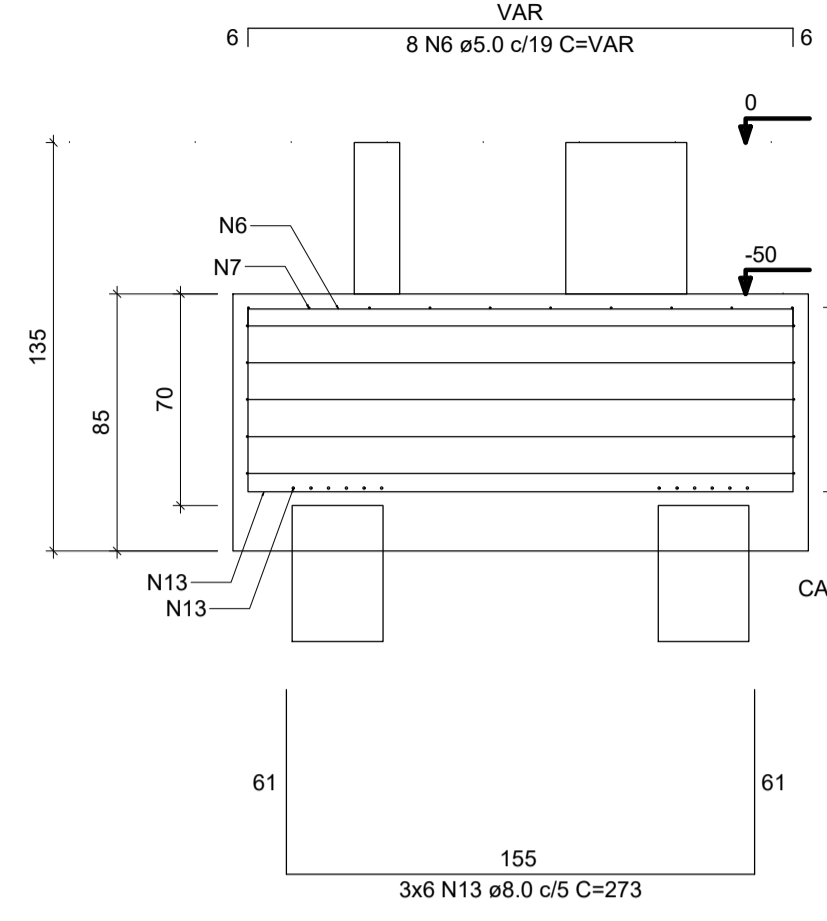

CORTE B-B
 ESC 1:25

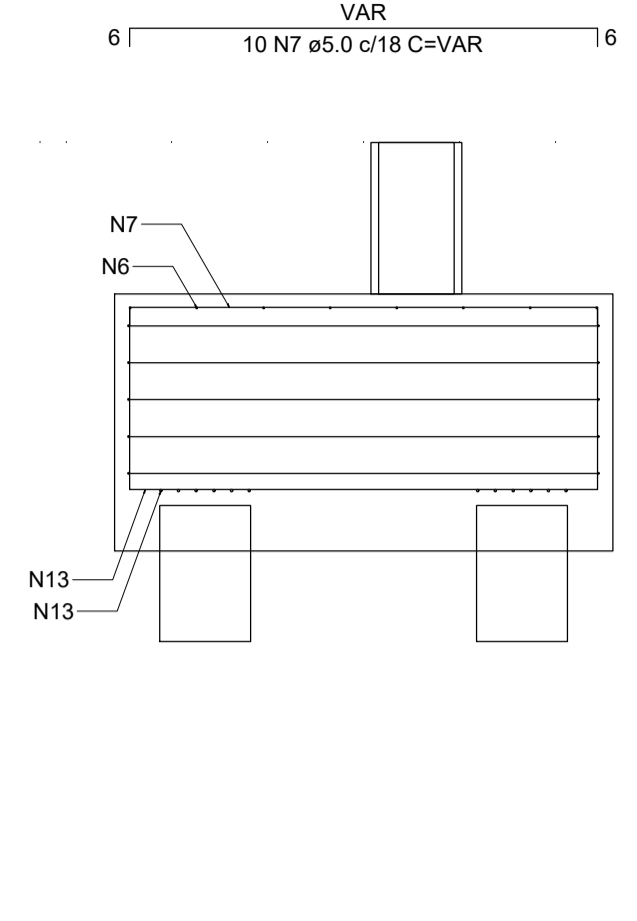

RELAÇÃO DO AÇO

AÇO	N	DIAM (mm)	QUANT	C.UNIT (cm)	C.TOTAL (cm)
CA60	1	5.0	90	215	23650
	2	5.0	44	213	9372
	3	5.0	32	VAR	VAR
	4	5.0	20	548	10960
	5	5.0	40	VAR	VAR
	6	5.0	32	VAR	VAR
	7	5.0	40	VAR	VAR
	8	5.0	20	VAR	VAR
	9	5.0	12	656	7872
	10	5.0	22	VAR	VAR
	11	5.0	20	VAR	VAR
	12	5.0	22	VAR	VAR
	13	8.0	72	273	19656
	14	8.0	18	354	6372
	15	10.0	12	353	4236

RESUMO DO AÇO

AÇO	DIAM (mm)	C.TOTAL (m)	PESO (kg)
CA50	8.0	260.3	102.7
CA60	10.0	42.4	26.1
CA60	5.0	954.9	156.2
PESO TOTAL (kg)			
CA50			128.8
CA60			156.2

Volume de concreto (C-25) = 17.03 m³

B4-17
 3xC30
 PLANTA
 ESC 1:25

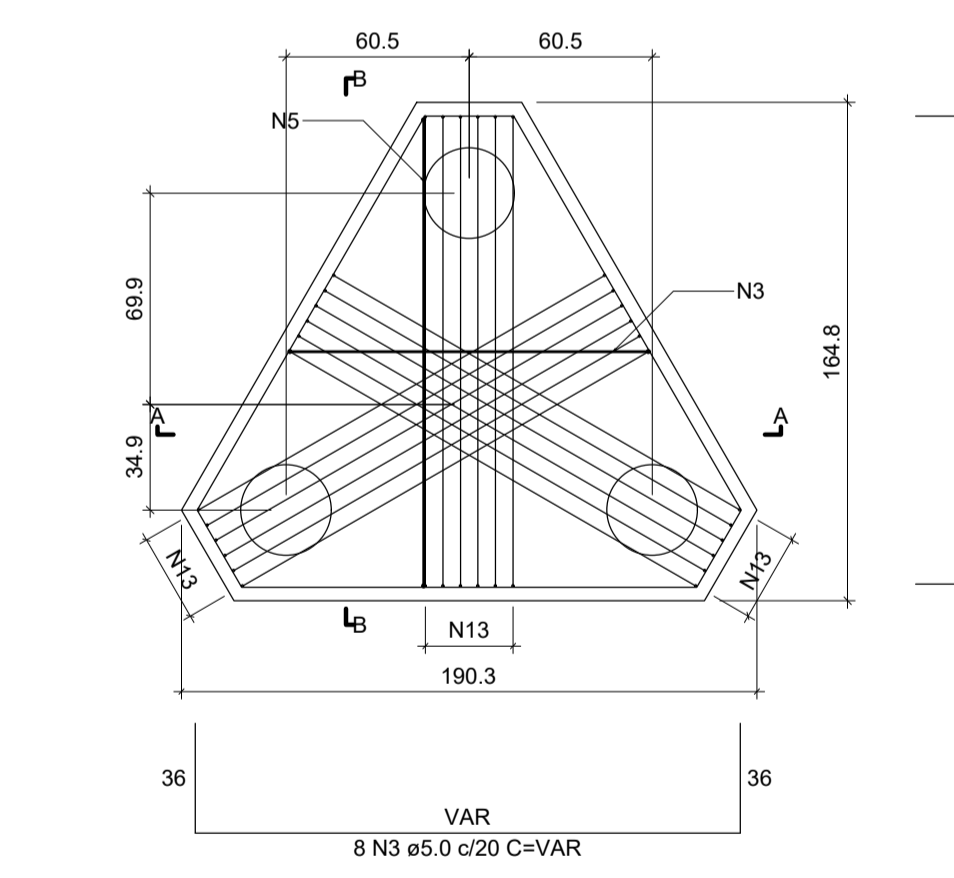

CORTE A-A
 ESC 1:25

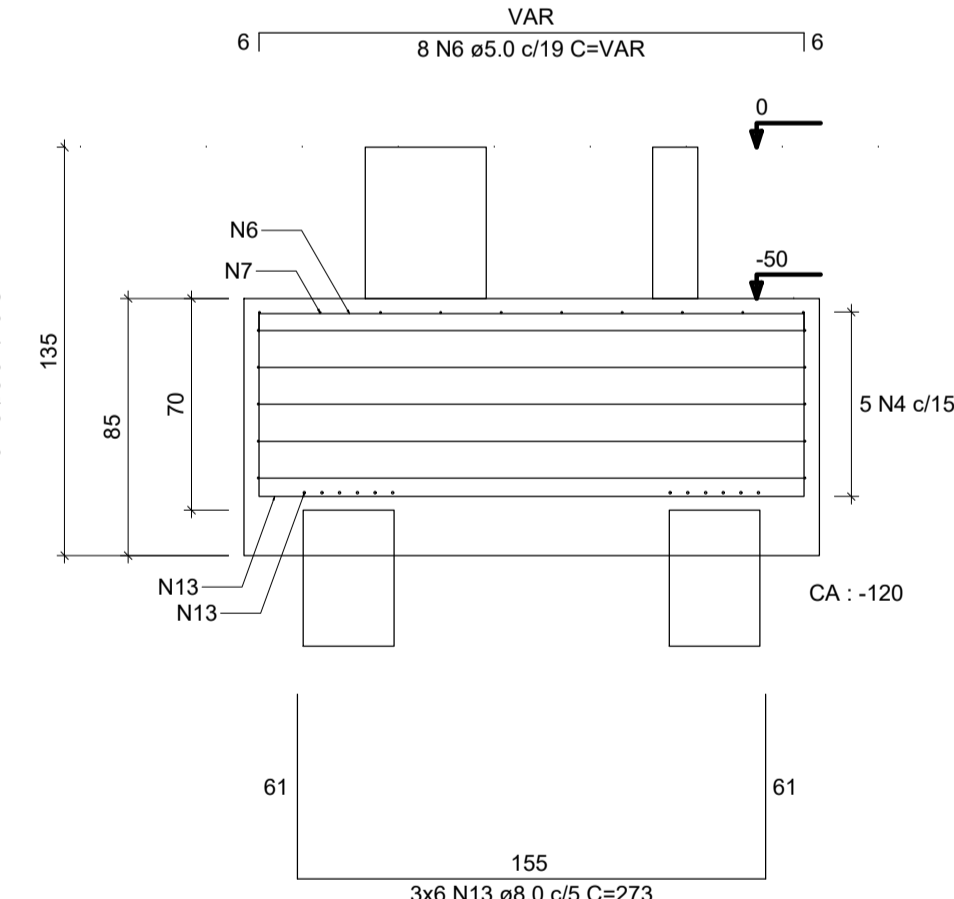

CORTE B-B
 ESC 1:25

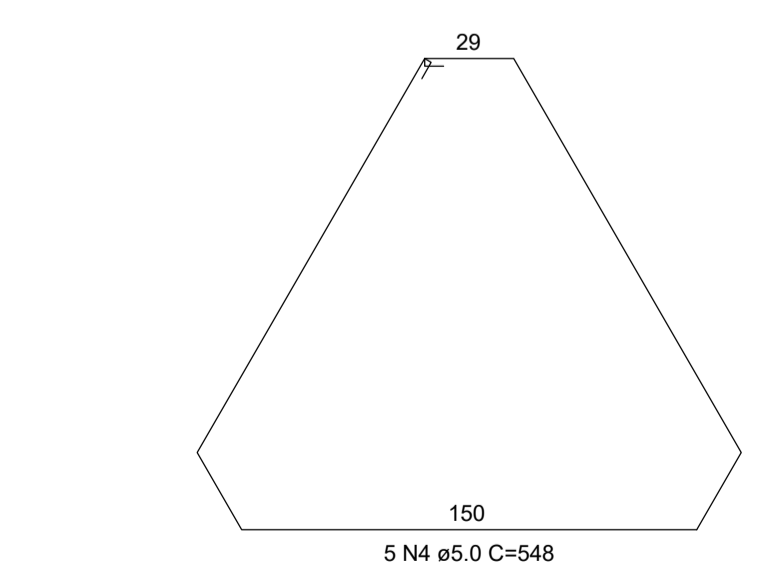
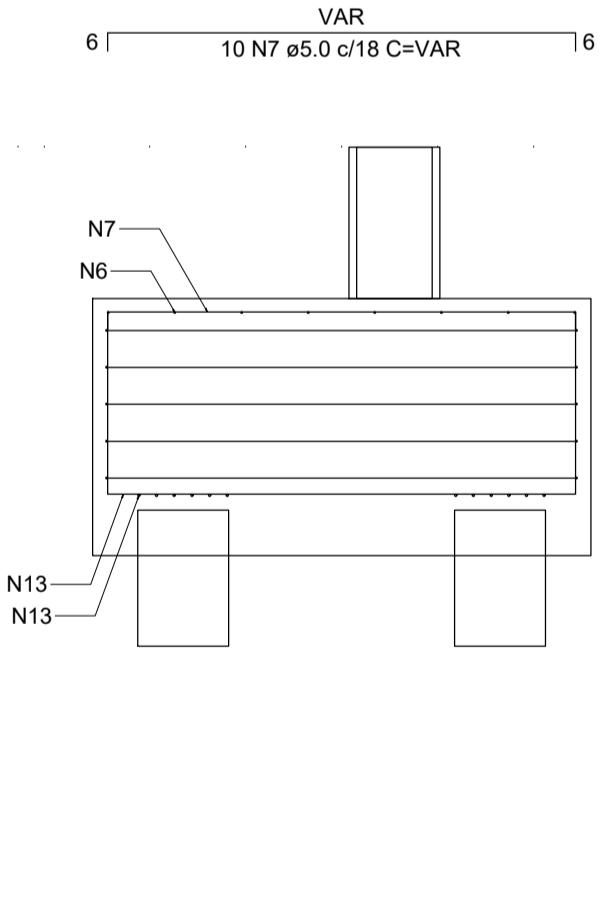

B5-20
 3xC30
 PLANTA
 ESC 1:25

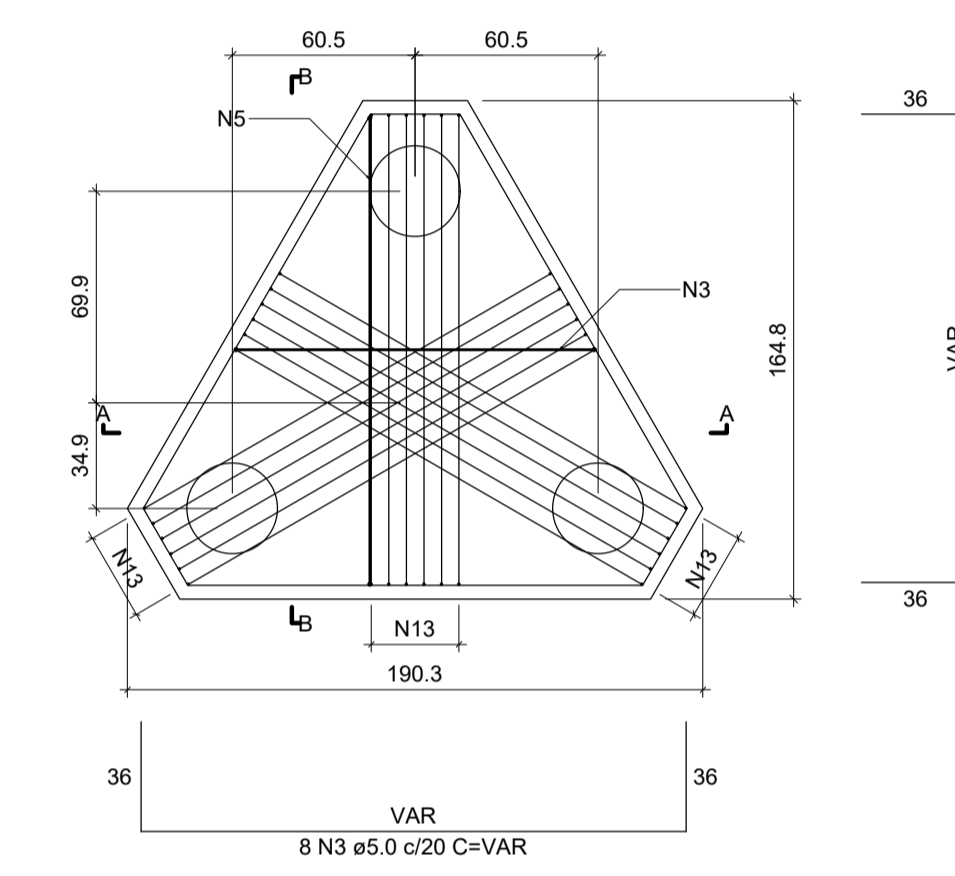

CORTE A-A
 ESC 1:25

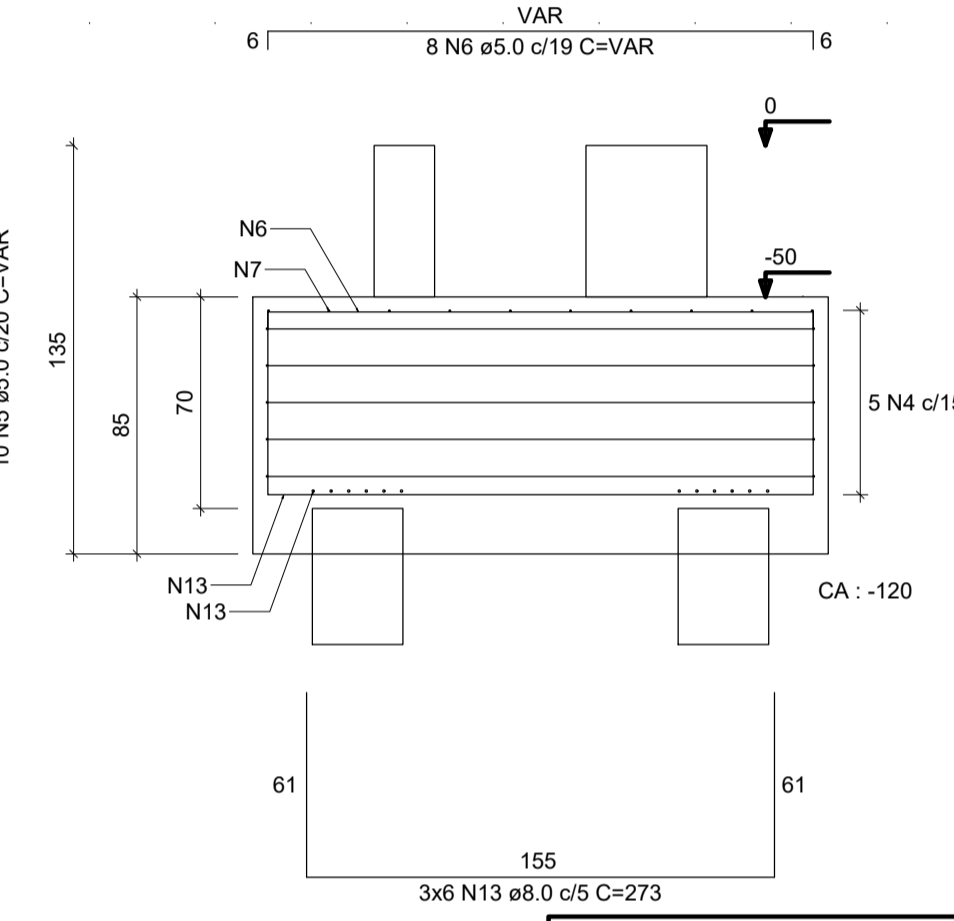

CORTE B-B
 ESC 1:25

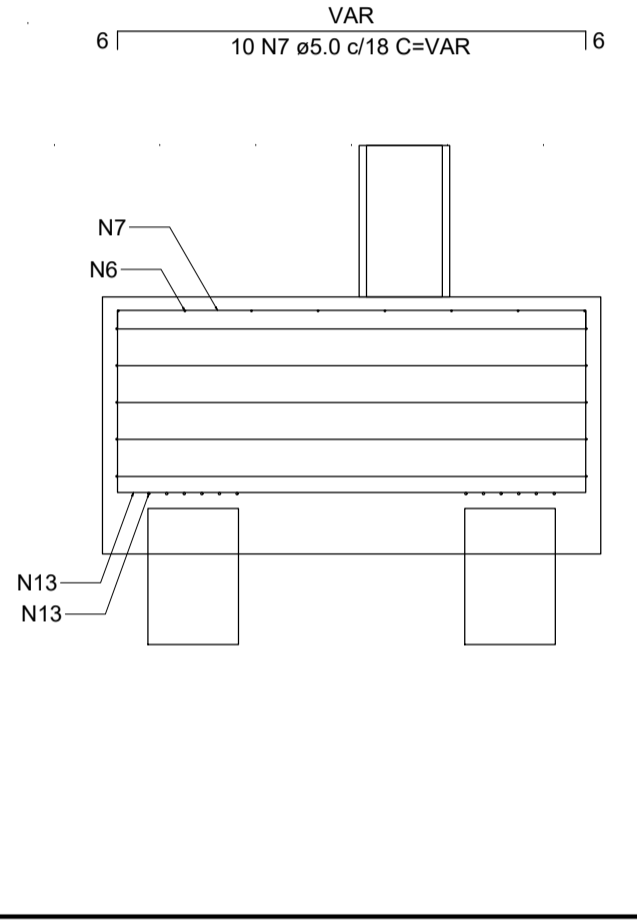

ESTADO DE GOIÁS
 SECRETARIA DE ESTADO DA EDUCAÇÃO
 SUPERINTENDÊNCIA DE INFRAESTRUTURA
 GERÊNCIA DE PROJETOS E INFRAESTRUTURA

GERÊNCIA DE PROJETOS E INFRAESTRUTURA
 APROVADO

TECNICO RESPONSÁVEL PELA APROVAÇÃO

CONSTRUÇÃO DE ESCOLA
BLOCO PADRÃO
QUADRA COBERTA EM ARCO MOD-1 PADRÃO SEDUC

ENDEREÇO: _____
 A SER CONSTRUÍDO EM DIVERSOS LOCAIS DO ESTADO ONDE FOR SOLICITADO

ÁREA DO TERRENO	ÁREA PERMEAB.	ÁREA EXISTENTE	ÁREA COBERTURA	ÁREA A CONSTRUIR	ÁREA TOTAL CONSTRUÇÃO
				337,24m²	337,24 m2

AUTOR: ENG. CAMILLA BATISTA DOS ANJOS GRIGOLETTO - CREA: 1018488731 D/GO

RT DA OBRA: _____

PROPRIETÁRIO: SECRETARIA DE ESTADO DA EDUCAÇÃO - CNPJ: 01.409.705.0001-20
 PREPOSTO: SABRINA SILVA VIEIRA VALENTE - CPF: 041.530.091-64

ESTRUTURAL

TIPO DE PROJETO: _____

Detalhamento de Fundação - QUADRA MOD 1 1/2

ASSUNTO: _____

DATA: DEZEMBRO/2023 ESCALA: INDICADA REVISÃO: 00 Nº RRT/ART: 1020230329255

REV.	DATA	DESCRIÇÃO	VISTO

6/11

FOLHA: _____

Detalhamento de Fundação - QUADRA MOD 1 1/2